

Haras “El Silencio”

Santa Lucía / San Pedro, Buenos Aires / 011- 48670982 / 4723
diegoamartire@yahoo.com.ar
www.haraselsilencio.com / info@haraselsilencio.com

Haras “Las Armas”

Ruta 2 Km 300 / Las Armas, Buenos Aires / 02268 - 493218 / 011- 48066070
estancialasarmas@coptela.com.ar
www.haraslasarmas.com.ar / info@haraslasarmas.com.ar

Criador invitado:

Carlos Galleote

Tel. (02291) 431038

INFORMES:

Paul Terk: 02941-15 613180

Marcelo Pieroni: 0299 - 15 5578097

Marcelo Sanchez: 0299 - 4676926

Manuel Ortiz Basualdo: 011- 15 6409 7880

Diego A. Martire: 011-15 5006 1940

Todos los potrillos del Haras El Silencio, Haras Las Armas y haras invitado han sido criados a campo, están mansos de abajo, libres de AIE, vacunados contra encefalomiелitis e influenza.

Los mismos podrán ser revisados con anterioridad al remate pues serán vendidos según la modalidad "a la vista".

Una vez bajado el martillo no se aceptarán reclamos.

PREMIOS

Se repartirán **\$32000.-** en premios, formados por el derecho de inscripción de todos los productos que están en el catálogo, mas **\$10000.-** que completará el Club Hípico y Tradicionalista El Fogón de Lamarque.

CONDICIONES DE VENTA

Se pagarán en 6 cuotas, siendo la primera cuota pagada de contado el día del remate y las demás en valores. Los que compran por primera vez deberán presentar referencias.

POLLA TRES HARAS

Todo producto vendido en este remate tendrá derecho a correr la Polla Tres Haras de Lamarque en mayo de 2012. Para correrla serán condiciones indispensables:

- a) conservar la calidad de debutante,
- b) deberá pagar el derecho de inscripción de \$2000.- que se podrán hacer en efectivo o con valores el día del remate, los que serán entregados a la Comisión Directiva del Club Hípico y Tradicionalista de Lamarque,
- c) también un remate obligatorio de \$2000.- por producto que no integra la bolsa de premios y que deberá hacerse efectivo 24 hs. antes de la Polla,
- d) el producto deberá estar totalmente pagado al momento de la carrera.
- e) cada producto vendido en el remate tendrá derecho a una orden de compra de Equidiet.

SIGNED TO TET

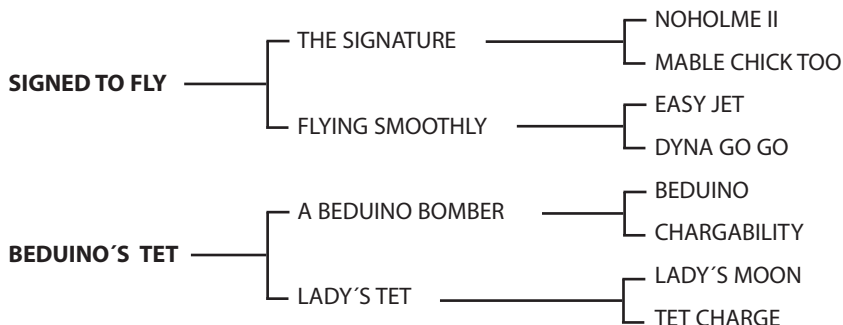

SIGNED TO TET: AAAT- 118- 2º índice de velocidad en Brasil.

7 victorias (5 en Sorocaba y 2 en Carazinho), 3 segundos y 1 tercero en 11 actuaciones. 1º en GP Sao Paulo/96, 1º GP Presidente do Jockey Club de Sorocaba/97, 1º GP Wellington Queiroz-365 m en Carazinho/97, 2º GP Brasil/96, 2º GP Rei da Velocidade/97, 3º GP Prefeito de Sorocaba/97, etc.

1ª Madre: AAA-99, 3 Victorias, 1 segundo y 3 terceros en 8 actuaciones.

Es madre de:

a) '94) Signed Beduino, M, AA-83, por Signed To Fly.

b) '95) Lady Dash Dyana, H, AAA-92, por Apollo VM.

2ª Madre: Lady's Tet: AAA, 1 victoria y 1 segundo puesto en 4 actuaciones.

Padre de: "La Pantera", "La Mainumbi", "La Joyita", "Americano" y Signed to Tac Dash (Ganador en el desquite de la Polla Tres Haras Vera 2008). ER Fray Mocho ("El Ovni") ganador en Entre Ríos. ER Taita, ganador de la Polla Tres Haras Viale 2010, y LC Signed To Point ganador de la Polla 2010 Neuquén.

SM YANKEE PROJECT

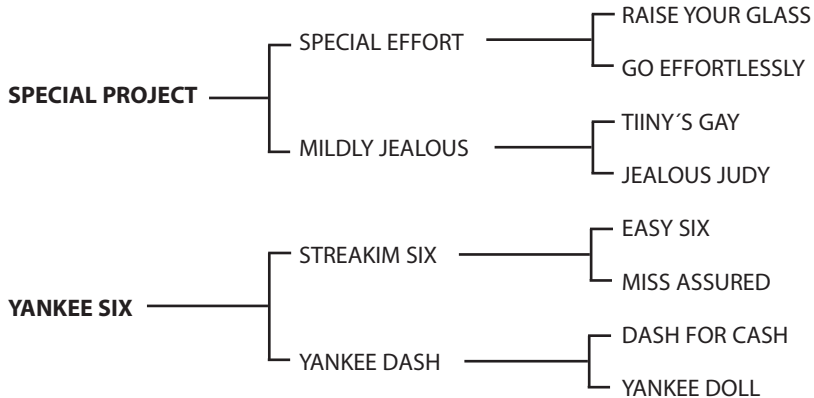

Vino en el vientre de la madre de Estados Unidos, combina en su pedigree las cuatro mejores sangres que hay en EEUU. Unico hijo en la Argentina de Special Project. Corrió 4 ganó 2 y 2 segundos puestos, incluso clásicos y ganando uno de ellos en 600m.

Cuidado por Allegrini y corrió con el nombre de "Soy Nicki"

Padre de:

- Armas Veloz
- Armas Madre Selva
- Armas La Sole
- Armas Encadenado, ganador clásico.
- Armas Yankee Samuela (corre con el nombre de "Pigmea") ganadora de 6
- Armas Yankee Sofía, ganadora.
- ER Yankee Cinderella ("Balserita") 2º en la Clasificatoria Polla Tres Haras Vera '07 y ganadora clásica en el Litoral. Sobre 4 finalistas dos eran hijos de Yankee Project: - Yankee Casual y - ER Yankee Cinderella.

En Vera '08 de las cuatro carreras clasificatorias: 3 las ganaron sus hijos, 2 segundos puestos, y de los cuatro que corrieron la final los primeros 3 eran hijos de Yankee Project.

- Yankee Orgullo, ganador en Vera, Clásico Fiestas Patronales.
 - Armas Yankee Flash, corre como Paño Verde, considerado uno de los mejores cuadreros del país.
-

MONEY SIGNED MA

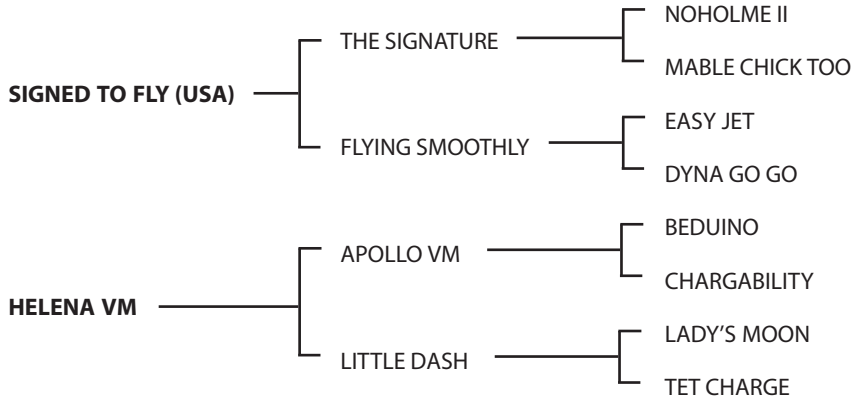

MONEY SIGNED MA Nacido en Brasil. En su pedigree se cruzan las mejores líneas de carrera de ese país. En la Argentina ha tenido pocos hijos. Los más destacados han sido: '04) ER Yamboree (440 Yoyo) Ganador en San Luis, '04) ER Baby Face (Baby Girl) ganadora en la clasificatoria de la Polla Tres Haras Vera 2007, '05) ER Wasaby (Waxy Girl) ganador debutando en San Luis y Lady Susan, 2da. en la clasificatoria de Vera '08, una de las potrancas de mejor opinión de la Polla Tres Haras.

RP 311 - Hembra - Alazán
Nacimiento 01/10/09 - CACCM 22313 - 4ta. cruz

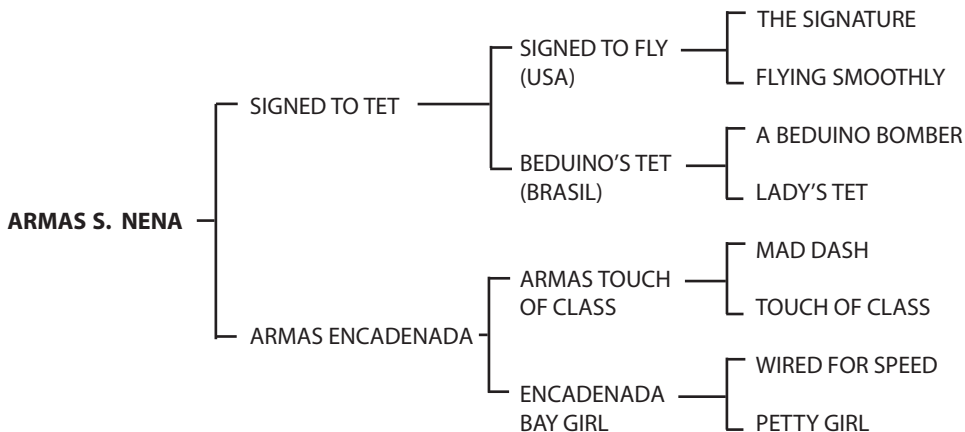

1era. madre: Corrió 6 carreras, ganó 3, un clásico inclusive.

Es madre de:

- a) '07 - Armas Signed Nene
- b) '08 - Armas Sol y Playa (Yankee Project)
- c) '09 - **Armas Signed Nena** (Signed To Tet)

RP 310 - Macho - Alazán Tostado

Nacimiento 20/09/09 - CACCM 22306 - 4ta. criza

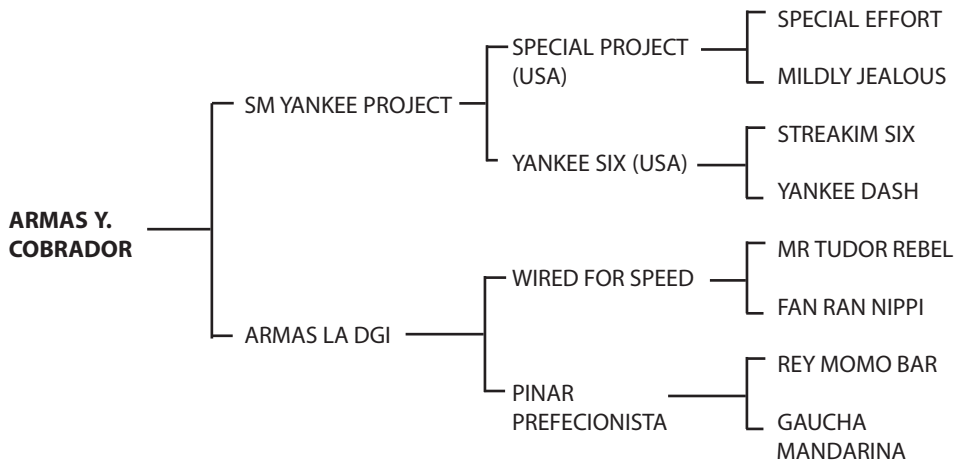

1era. madre: No corrió.

Es madre de:

- a) '04 - Armas Yankee Poker ganador.
- b) '05 - Armas Yankee Fiscal, ganador de su serie y 3ero. en la Final Vera 2007.
- c) '06 - Armas Yankee Sabandi 3era. en la clasificatoria y 2do. repechaje Margarita 2009.
- d) '07 - Armas Yankee Pichileuvu. Ganador de su serie y 5to. en la final Viale 2010.
- e) '08 - Vacía
- f) '09 - **Armas Y. Cobrador** (SM Yankee Project)

RP 317 - Macho - Alazán Tostado

Nacimiento 19/11/09 - CACCM 22309 - Apéndice

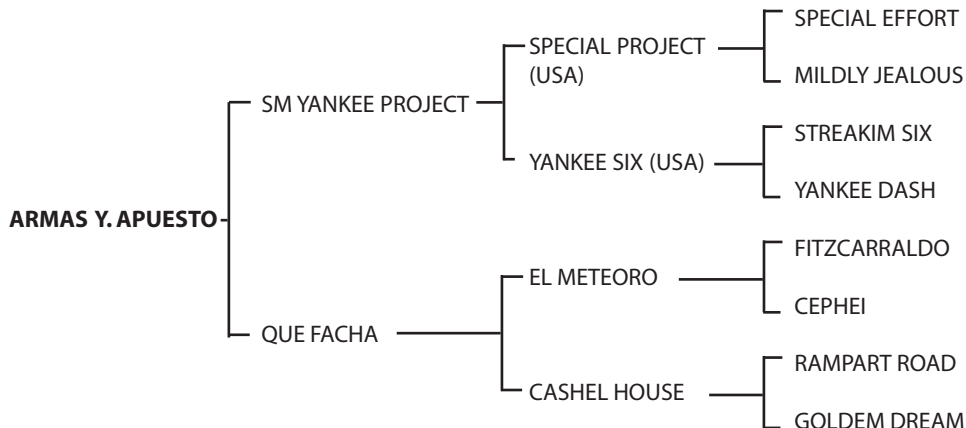

1era. madre: Gdra. De 3 cs. En Palermo y San Isidro, sobre 1000 mts. 2 segundos puestos. 5 veces terceros.

QUE FACHA (h El Meteoro), Hna. Mat. De Zen (m Mr. Inspector), gdor. De 3 cs. En San Isidro, 2007.

2da. madre: CASHEL HOUSE (1995) (Rampart Road), Hna. Mat. De Rififi (m Portlaw), gdor. De 7 cs. En San Isidro y La Plata, Esp. Alejandro Korn-dos veces, Esp. Mexico, 2do. clas. Antonio Cane-G.III, Esp. Strong Sun, 5to. GP Int. Dardo Rocha-G.I-dos veces, clas. Botafogo-G.III Gambeteador (m Gneral), gdor. De 2 cs. En La Plata Over Me (m Over The Ocean), gdor, de 2 cs. En La Plata. Golden Touch (h Algenib), gdra. De 2 cs. En Palermo y La Plata.

3era. madre: GOLDEN DREAM (1979) (Rigolo), gdra. En Palermo en 4 acts. Hna. Mat. De: GOOD POWER (m Seat Of Power), gdor. De 6 cs. En Palermo y La Plata, incl. clas. Emilio Gnecco, Esp. Rey del Bosque, Esp. Hdcp. Eduardo Casey, 2do. clas. Cnel. Pringles-G.II, etc. GUAJIRA (h Laramie Trail), gdra. De 5 cs. En San Isidro y Palermo en 9 acts., incl. al debutar, clas. Cyllene-G.II, Condesa-G.III, Francia-G.III, 2a. GP Int. Felix de Alzaga Unzue-G.I, clas. República de Panama-G.III. Gotcha (h Rampart Road), madre de INMINENTE (m Interprete), gdor. De 9 cs. En Palermo, San Isidro y La Plata, 2008, incl. GP Int. De las Americas-OSAF-G.I, clas. General Belgrano-G.II.

4ta. madre: GOOD SPEED (1969) (Atlas), gdra. De 4 cs. En San Isidro y Palermo, incl. clas. Colombia, 2a. Hdcp. Lumeria GOOD HORSE, gdor. De 4 cs. En San Isidro y Palermo, incl. clas. Felix de Alzaga de Unzue, clas. Canada.

RP 312 - Macho - Alazán
Nacimiento 04/10/09 - CACCM 22310 - Apéndice

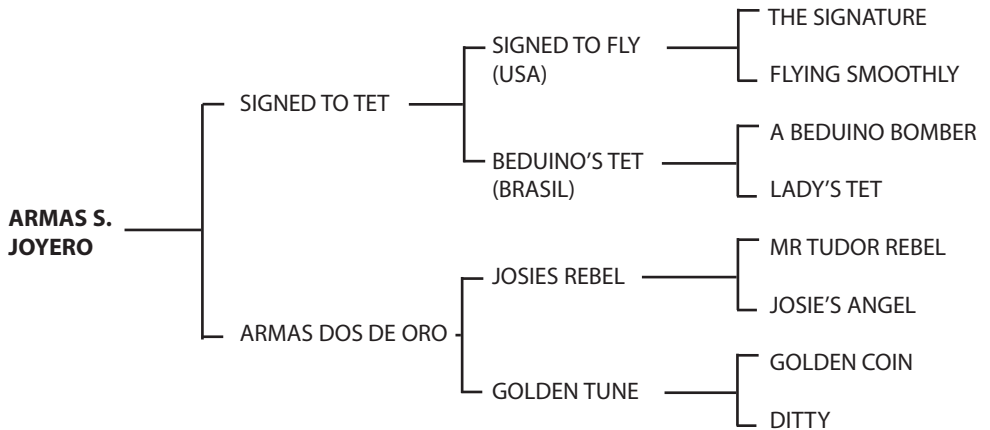

1era. Madre: Corrió con el nombre de “Lagunera” una sola carrera y ganó.

Es madre de:

- a) '00 - Armas
- b) '01 - Armas Luciana
- c) '02 - Armas As de Basto
- d) '03 - Don Mario
- e) '04 - Yankee Al Dia. Ganadora de la Polla de Potrillos debutantes Bolivar '08.
- f) '06 - Armas Yankee Porota: 3º en la final Margarita '09
- g) '08 - Armas Yankee Miss Too: cuarta en su carrera
- h) '09 - **Armas Signed Joyero** (Signed To Tet)

RP 246 – Hembra – Alazán
Nacimiento 17/09/09 - CACCM 22199 – Apéndice

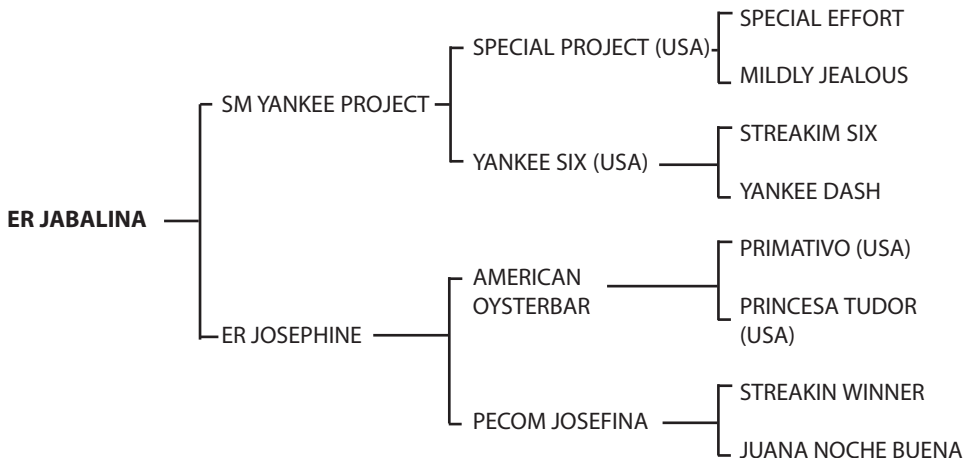

1º Madre: Reservada madre.

Es madre de:

- a) '07 - ER Jamaica (Chocolate) sin datos
- b) '08 - Vacía.
- c) '09 - **ER Jabalina** (SM Yankee Project)
- d) '10 - Vacía.

2º Madre: Reservada madre.

Es madre de:

- a) '01 - ER Josephine (American Oysterbar) Reservada madre del haras.
- b) '02 - ER Juliana (American Oysterbar) Sin datos.
- c) '05 - ER Tequila Sunrise (Chocolate) 2º en Vera 2008.
- d) '07 - ER Jeringa (Chocolate) Sin datos.
- e) '09 - ER Jalisco (Yankee Project)

RP 266 - Hembra – Alazán
Nacimiento 18/11/09 – CACCM 22607 – Puro

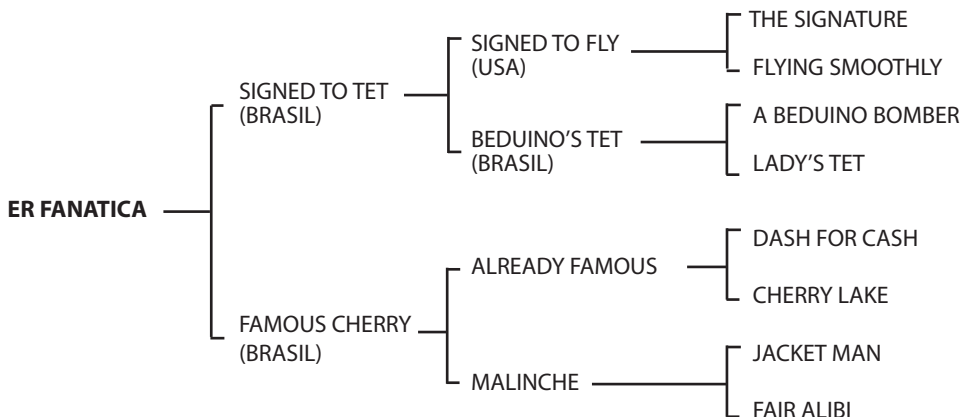

1º Madre: Campaña de Brasil sin datos.

Es madre de:

- a) '03 - Famous Tolltac (Tolltac Image) corrió como "Cheloman" ganador de mas de 5 en Corrientes y Entre Ríos.
- b) '04 - ER Alfredy Famous (Tolltac Image). Corrió como el "Goy" Ganador de varias incluida Polla en el Chaco.
- c) '05 - ER Fiestera (American Oysterbar) Ganadora en la clasificatoria de la Polla Tres Haras Vera 2008.
- d) '06 - ER Fulana de Tal (American Oysterbar).
- e) '07 - ER Full Time (Signed To Tet)
- f) '08 - Vacía
- g) '09 - ER Famous Tet (Signed To Tet) a venderse en Morteros.
- h) '09 - **ER Fanática** (Signed To Tet) a venderse en Lamarque.
- i) '10 - ER Fanático (Soberano)
- j) '10 - ER Fija Del Domingo (Signed To Tet)

2ª Madre: Ganadora clásica en Brasil y Argentina.

Es madre de:

- a) '04 - LC Malintac (Tolltac Image) Ganadora en Entre Ríos.

RP 268 - Hembra – Alazán
Nacimiento 18/11/09 – CACCM 22196 – Primera cruce

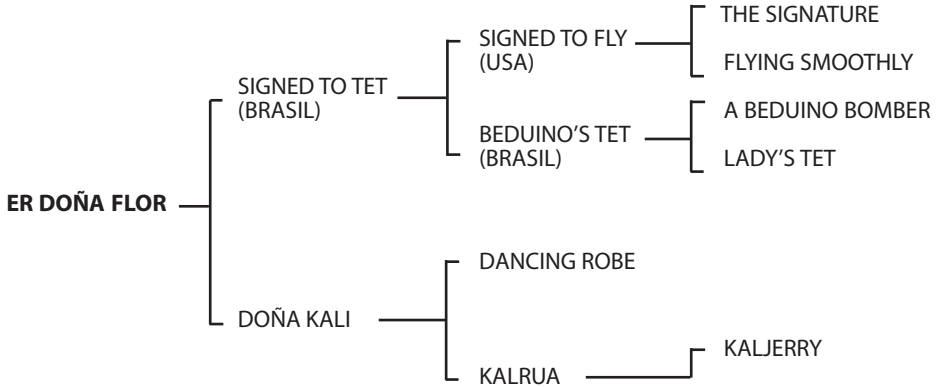

1º Madre: Ganó dos en Palermo.

Es madre de:

- a) - "Rulito" (Fancy Halo) Ganador en Cabrera, Tornquist, Daireaux, Beltrán, etc.
- b) - "Pepita" (Fancy Halo) Corre como "La Vieja"; Ganadora en Bolívar, Daireaux, Beltrán, Tornquist, etc.
- c) '08 - ER Don Kalixto (Signed To Tet) muerto sin debutar.
- d) '09 - **ER Doña Flor** (Signed To Tet)
- e) '10 - Vacía

RP 197 - Macho - Alazán

Nacimiento 08/09/09 - CACCM 22198 - Puro

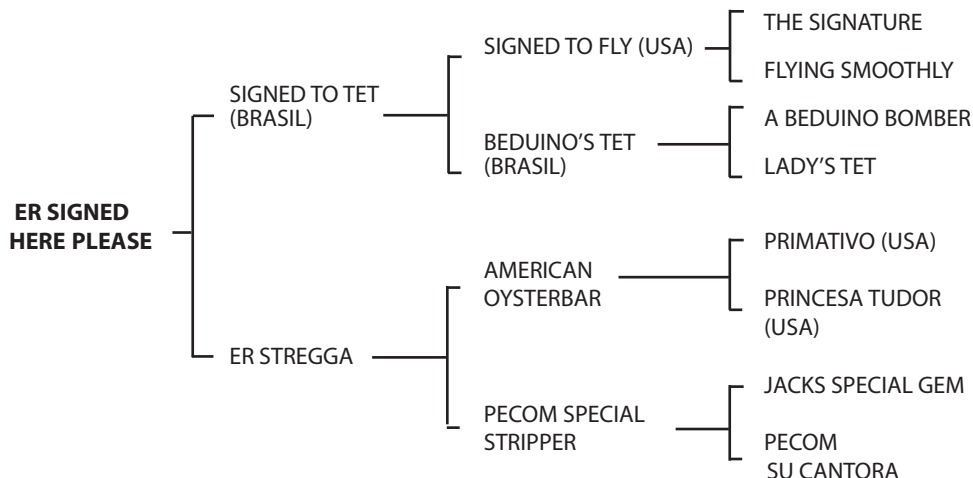

1º Madre: Corrió como "La Trevita", ganadora de 15 carreras en Entre Ríos incluido clásicos.

Es madre de:

- a) '08 - ER Solo Es Una Bruja (Gallant Tolttac PK) es primera cría. Vendida en Morteros 2010.
- b) '09 - **ER Sign Here Please** (Signed To Tet)
- c) '10 - ER Sudestada (Soberano)

2ª Madre: Corrió como "La Sole", corrió 12, ganadora de 8 en R. del Tala, Lucas Gonzalez y Urdinarrain, incluso clásicos.

Es madre de:

- a) '01 - Special Bar (A. Oysterbar). Ganador de 9 carreras incluyendo 4 clásicos en Entre Ríos. "Rebelde"
- b) '02 - ER Stregga (A.Oysterbar). Ganadora de 15 carreras incluidos 6 clásicos en Entre Ríos. "Trevita"
- c) '03 - "Barcito" (A.Oysterbar). Ganador de 14 carreras en Entre Ríos.
- d) '04 - "Pecarla" (Signed To Tet). Corrió 5 ganó 3.

RP 203 - Macho - Alazán
Nacimiento 09/10/09 - CACCM en trámite - Apéndice

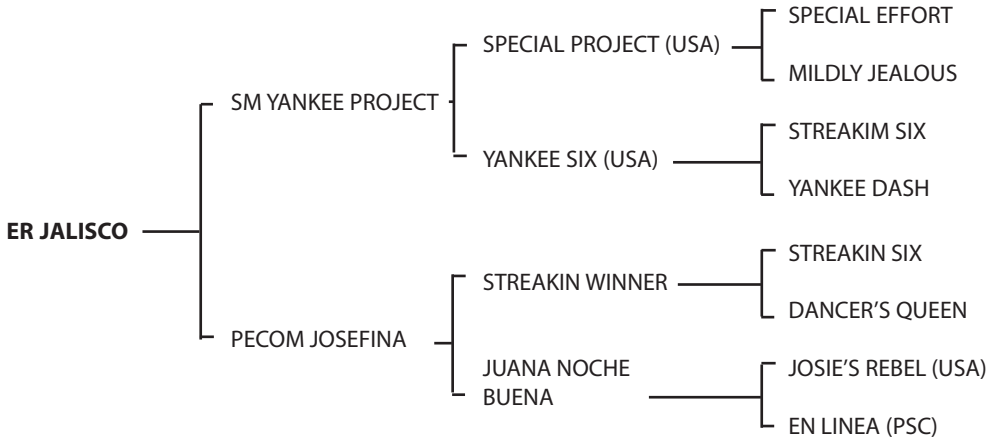

1º Madre: Reservada madre.

Es madre de:

- a) '01 - ER Josephine (American Oysterbar) Reservada madre del haras.
- b) '02 - ER Juliana (American Oysterbar) Sin datos.
- c) '05 - ER Tequila Sunrise (Chocolate) 2º en Vera 2008.
- d) '07 - ER Jeringa (Chocolate) Sin datos.
- e) '09 - **ER Jalisco** (Yankee Project)

RP 213 - Macho – Alazán

Nacimiento 21/11/09 - CACCM 22195 - 4º Cruza

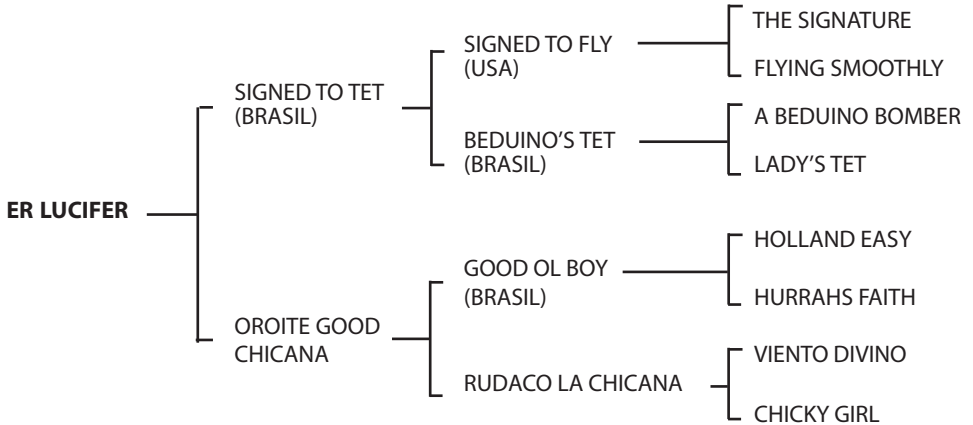

1ª Madre: No corrió.

Es madre de:

- a) '07 - Oroité Chicana Ligera (Streak Guayano)
- b) '09 - **ER Lucifer** (Signed To Tet)
- c) '10 - ER Chicano (Signed To Tet)

2ª Madre: Corrió como "Luz Clarita" en 8 oportunidades ganando 7 en Lobos, Pirán, Alvear y Navarro. Es propia hermana de "Kalfeao" ganador clásico en el sur.

Es madre de:

- a) '08 - Oroité Chicana (Good Ol Boy)
- b) '09 - Oroité Chicanita (Signed To Tet)
- c) '10 - ER Kamikaze (Signed To Tet)

RP 2 - Macho – Alazán

Nacimiento 14/09/09 – CACCM 23423 – Puro

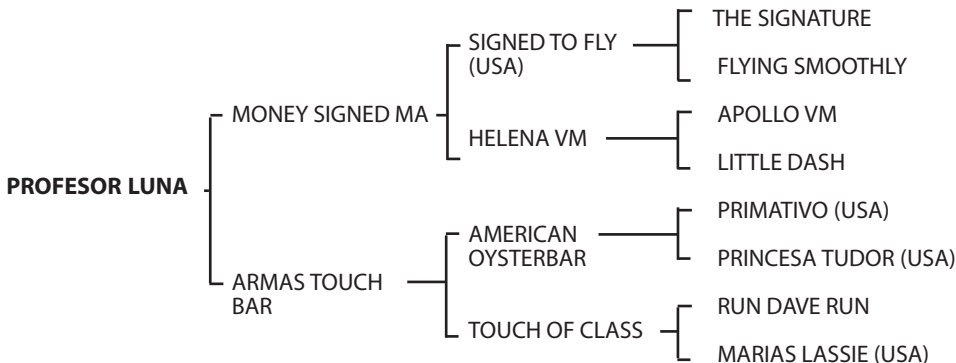

1º Madre: Corrió como “Dulce Luna”, ganadora de siete en Tornquist, Beltrán, Viedma, Daireaux, Guido, etc.. En la reproducción en el haras El Silencio.

Es madre de

- a) '06 - Dr Luna (Money Signed MA) es primera cría. Ganó debutando.
- b) '07 - ER Tacurú (Signed To Tet)
- c) '08 - Vacía
- d) '09 - **Profesor Luna** (Money Signed MA)

2ª Madre: No corrió.

Es madre de

- a) '95- Touch of Cash (Mad Dash) Ganador en la Polla CACCM en Rosario 1998. Ganador clásico como “Satanás”.
- b) '96-Armas Samantha (Josie’s Rebel) madre en el haras Las Armas. Madre de: Armas Signed Joyita (Signed To Tet) 2º en la final Viale 2010.
- c) '98-Armas Rebel Class (Josie’s Rebel) ganadora en Sgo del Estero, inclusive clásicos.
- d) '99-Armas Touch Bar (American Oysterbar) corrió como “Dulce Luna”, ganadora de siete en Tornquist, Beltrán, Viedma. Daireaux, Guido, etc.
- e) '02-Armas Yankee Tito (Yankee Project) muerto antes de debutar.
- f) '03-Armas Distinguido (Yankee Project) sin datos.
- g) '04-Armas Yankee Casual (Yankee Project) 2º en la final polla Vera 2006.
- h) '05-Armas Yankee Toquete (Yankee Project) 2º en la final de Vera 2008.